

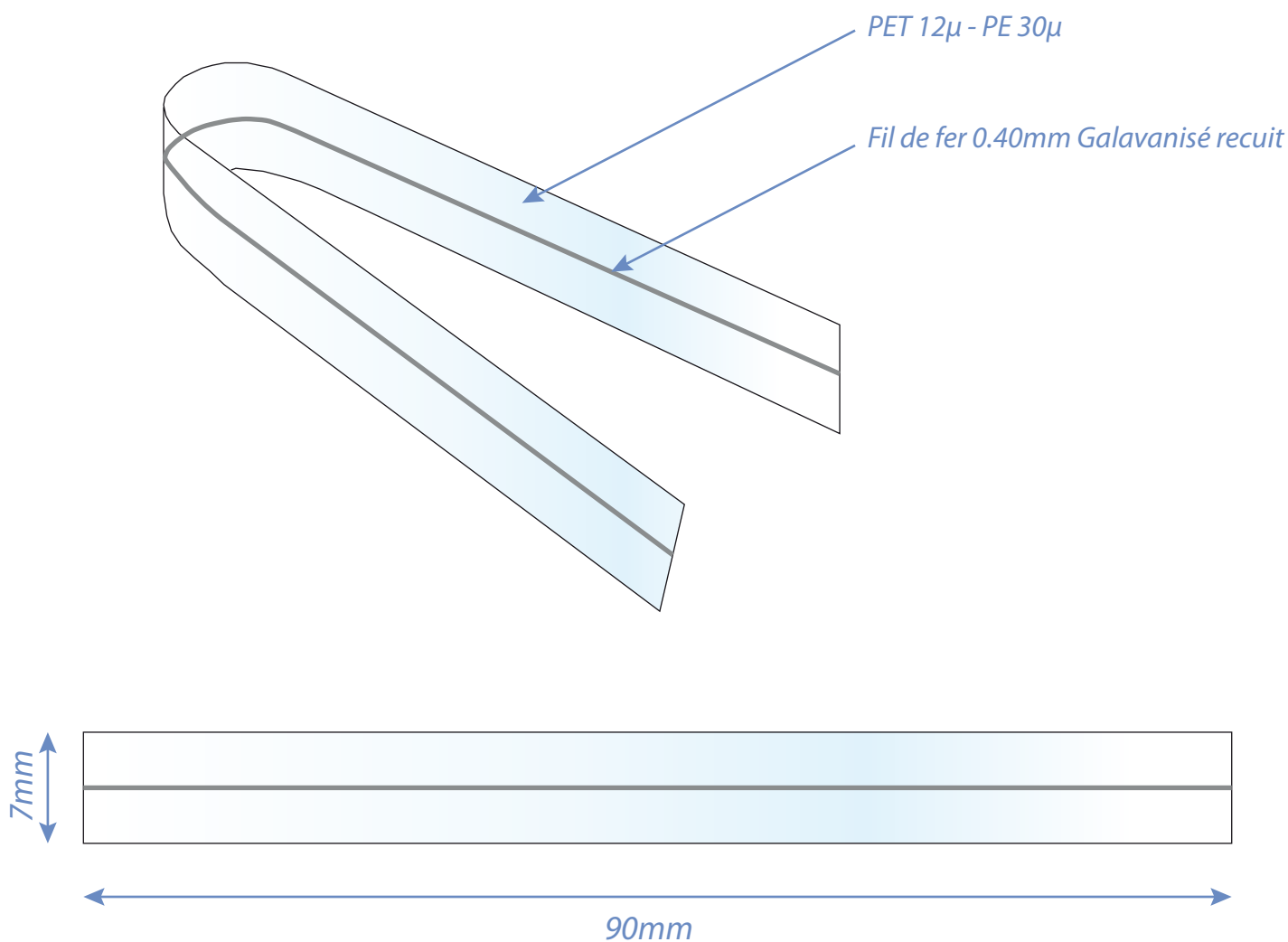

les portes de l'ouest # rue-Pierre-Gilles de Gennes
76150 B.P. 1059 Saint-Jean-du-Cardonnay
tél. 02 35 05 59 38 # fax 02 35 77 03 56
email monterey.snd@carmel.fr # www.monterey.snd.carmel.fr

Plan technique TWIST 1 FIL 7x90mm





les portes de l'ouest # rue-Pierre-Gilles de Gennes
 76150 B.P. 1059 Saint-Jean-du-Cardonnay
 tél. 02 35 05 59 38 # fax 02 35 77 03 56
 email monterey.snd@carmel.fr # www.monterey.snd.carmel.fr

FICHE TECHNIQUE PRODUIT

Code article : LA0260790

Désignation : TWIST 1 FIL JAUNE

Matière: PET 12 μ - PE 30 μ

Origine : France



ARTICLE

Longueur (mm)	Largeur (mm)	Epaisseur (μ)	Diamètre (mm)	Poids (gr)	Caractéristiques
90	7	84			

BOITE / PAQUET

Longueur (mm)	Largeur (mm)	Hauteur (mm)	Quantité/boite	Poids (gr)	Caractéristiques
190	140	60	2000	361	

CARTON

Longueur (mm)	Largeur (mm)	Hauteur (mm)	Quantité/carton	Poids (Kg)	Caractéristiques
600	400	400	100000	20	

CODE BARRE EAN 13

Article : Boite : Carton :

PALETTE

Cartons par couche	Couches par palette	Cartons par palette
4	3	12
Longueur (cm)	Largeur (cm)	Hauteur (cm)
120	80	135
Poids Net (kg)	Poids total (kg)	Type de palette
240	260	Type européenne



les portes de l'ouest # rue-Pierre-Gilles de Gennes
 76150 B.P. 1059 Saint-Jean-du-Cardonnay
 tél. 02 35 05 59 38 # fax 02 35 77 03 56
 email monterey.snd@carmel.fr # www.monterey.snd.carmel.fr

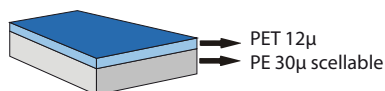

PET12-PE30

Date : 03/2017

FONCTION DU FILM : Film d'operculage ou d'ensachage horizontal et vertical – soudable sur PE

VARIANTE : Anti-buée de surface (pour operculage)
 Impression
 Coloris blanc opaque

CARACTERISTIQUES	METHODES DE TEST	UNITES	VALEURS		
EPAISSEURS	Méthode interne	µm (+/- 10%)	42	52	62
GRAMMAGE	Méthode interne	g/m ² (+/- 5%)	46.90	56.10	66.30
RENDEMENT	Méthode interne	m ² /kg (+/- 5%)	21.32	17.82	15.08
RETENTION SOLVANT	EN 13628	mg/m ²	< 15.0	< 15.0	< 15.0
COEFFICIENT DE FRICTION intérieure / intérieure	DIN-53375 // ASTM D 1894	---	< 0.40	< 0.50	< 0.30
PERMEABILITE A L'OXYGENE (23°C – 0%HR)	ASTM D-3985	cm ³ /m ² .24h.atm	< 120.0	< 120.0	< 120.0
PERMEABILITE A LA VAPEUR D'EAU (38°C – 90%HR)	ASTM F 1249	g/m ² .24 h	< 13.0	< 11.0	< 9.0

Les informations ici fournies sont établies sur la base des meilleures données en notre possession. Ces informations sont communiquées à titre indicatif et dans le seul but de vous aider à mener à bien les essais qu'il vous appartient de conduire pour déterminer l'adaptation de nos produits à l'usage spécifique auquel vous les destinez. Ces informations sont susceptibles d'être modifiées au fur et à mesure de l'acquisition de nouvelles connaissances ou expériences. En l'absence de contrôle sur les conditions particulières d'utilisation de ses produits, MONTEREY n'assume aucune obligation de résultat ni responsabilité quelconque concernant l'utilisation des présentes informations. Par ailleurs, la présente publication ne saurait constituer une licence d'utilisation, pas plus qu'elle ne saurait être destinée à suggérer des moyens de violation de tous droits de brevet existants.

Légende KO
 Annule et remplace celle du 27/02/2014

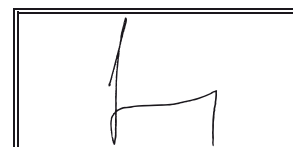



les portes de l'ouest # rue-Pierre-Gilles de Gennes
76150 B.P. 1059 Saint-Jean-du-Cardonnay
tél. 02 35 05 59 38 # fax 02 35 77 03 56
email monterey.snd@carmel.fr # www.monterey.snd.carmel.fr

**DECLARATION COMPLEMENTAIRE RELATIVE AUX
MATERIAUX ET OBJETS AU CONTACT DES DENREES ALIMENTAIRES**

	Présence dans l'emballage		Commentaires
	OUI	NON	
4- METHYLBENZOPHENONE (CAS n° 00134-84.9)		X	
ISOPROPYLTHIOXANTHONE (ITX) (CAS n° 05495-84.1)		X	
SEMICARBAZIDE (CAS n° 00057-56-7)		X	
NITROFUZZAZONE (CAS n° 00059-87-0)		X	
BISPHENOL A = 2,2-BIS (4-HYDROXYPH2NYL) PROPANE (CAS n° 000080-05-7)		X	
ESTHER BIS (2,3 EPOXYPROPYLIQUE) DU BISPHENOL A (CAS n° 001675-54-3)		X	
BIS ANHYDRYDE PHTALIQUE DU BISPHENOL A (CAS n° 038103-06-9)		X	
BISPHENOL S = 4,4'- DIHYDROXYDIPHENYLSULFONE (CAS n° 000080-09-1)		X	
Matières premières de taille nanométrique (Nanomatériaux, nanoparticules ...)		X	

La société partenaire s'engage, pour chaque production, à mettre en place les moyens de maîtrise et de contrôle garantissant le respect de l'attestation ci-dessus

Fait à St Jean, 07 juin 2018
(signature et cachet de la société ou organisme)

Monterey-snd
SAS au capital de 353.049€
Les portes de l'Ouest
Rue Pierre-Gilles de Gennes
76150 St JEAN DU CARDONNAY
Tél. 02 35 05 59 38 - Fax 02 35 77 03 56